

Austausch Mitteldichtung bei Profilsystem M+A (Schnicks 1989-1999)

Charakteristische
Profilabmessungen

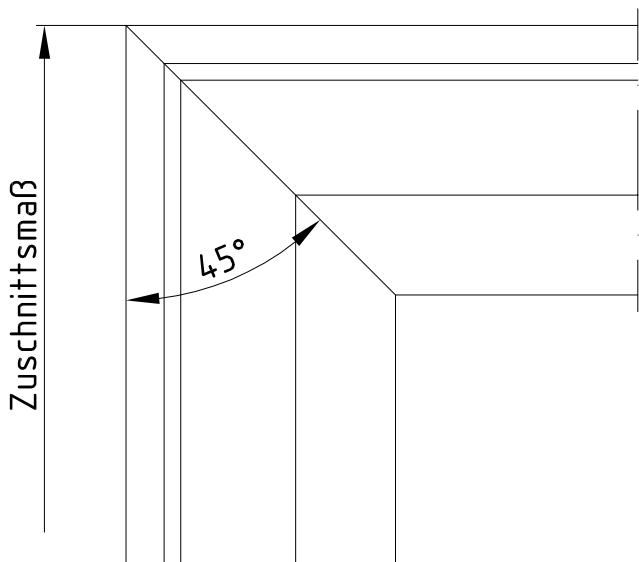

1. Alte Mitteldichtung demontieren
2. Neue Dichtung zuschneiden
 - Zuschnittsmaß = Rahmeninnenmaß + 1 bis 2 cm
 - Dichtung mit 45° Gehrung zuschneiden
3. Dichtung in das Rahmeprofil einsetzen
 - Dichtung im Andruckbereich (A) in die Dichtungsnut eindrücken
 - Dichtung stauchend eindrücken (nicht im gedehnten Zustand)
 - Sollte die Dichtung im eingebauten Zustand ein welliges Erscheinungsbild aufweisen, so ist sie geringfügig zu kürzen und über die gesamte Länge zu glätten
4. Gehrungsstoß verkleben

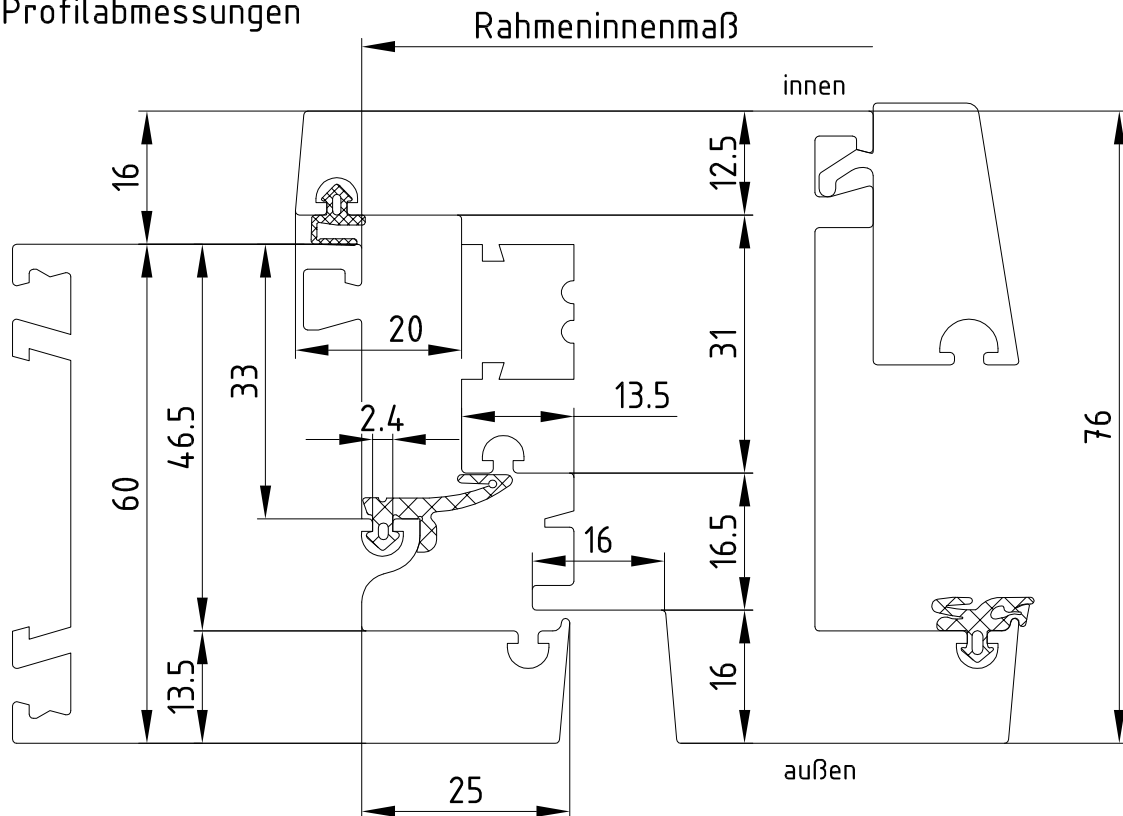